

NEW

ソリッドセン ターリング エンドミル CES302

- ✓優れた切りくず排出形状
- ✓外周面切削刃保有(側面加工可能)
- ✓耐摩耗性の良いTiAlNコーティング採用
- ✓HRc50までの加工推薦

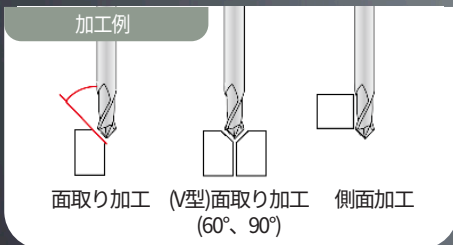

お勧めの切削条件表

ワーク	炭素鋼、合金鋼						ステンレス鋼、チタン鋼		アルミ	
	~HRc20		HRc20~ HRc30		HRc30~ HRc40		RPM	FEED	RPM	FEED
引張強さ	500~800N/mm ²		800~1000N/mm ²		1000~1300N/mm ²					
刃径(mm)	RPM	FEED	RPM	FEED	RPM	FEED	RPM	FEED	RPM	FEED
3	5,900	60	4,000	30	3,300	25	2,400	20	14,000	220
4	4,800	60	3,300	30	2,800	25	2,000	20	11,800	230
5	3,800	60	2,500	30	2,200	25	1,760	20	9,500	240
6	3,000	60	2,000	30	1,800	30	1,400	20	7,700	250
8	2,300	65	1,540	35	1,300	35	1,100	20	5,800	260
10	2,000	65	1,300	35	1,200	35	1,000	20	5,000	260
12	1,760	65	1,000	40	1,000	35	540	20	4,400	260
16	1,400	65	900	40	770	35	660	25	3,300	270
20	1,100	65	700	40	600	35	440	25	2,600	270

※ 設備、工具切削油などの状態により、加減してご使用下さい。(1次15%内で調整)

CES302

60° & 90° ソリッドセンターリングエンドミル

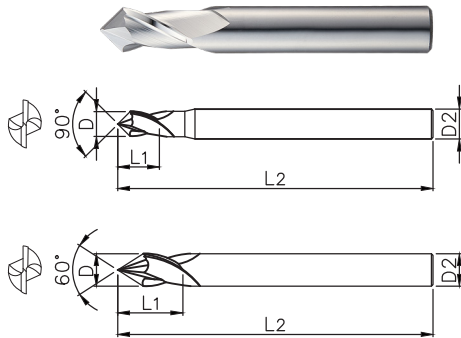

-センターリング作業及び角面取り、側面切削を同時加工が出来る多機能超硬エンドミル

-HRC50までの中硬度鋼、プリハードン鋼、鋳鉄など多様なワーク加工が可能

NEW

CES302 60°



EDP No.		刃径	刃長	全長	シャンク径
ノンコート	コーティング	D	L1	L2	D2
CES302030-060S3	CES302030-060S3-C	3	6	50	3
CES302040-060S4	CES302040-060S4-C	4	8	50	4
CES302050-060S5	CES302050-060S5-C	5	10	50	5
CES302060-060	CES302060-060-C	6	12	60	6
CES302080-060	CES302080-060-C	8	16	70	8
CES302100-060	CES302100-060-C	10	18	70	10
CES302120-060	CES302120-060-C	12	20	75	12

CES302 90°

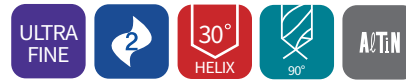

■ 許容公差

刃径 (D)	シャンク径
全規格	0~-0.05mm h6

EDP No.		刃径	刃長	全長	シャンク径
ノンコート	コーティング	D	L1	L2	D2
CES302020S2	CES302020S2-C	2	5	50	3
CES302030	CES302030-C	3	6	50	6
CES302030S3	CES302030S3-C	3	6	50	3
CES302040	CES302040-C	4	8	50	6
CES302040S4	CES302040S4-C	4	8	50	4
CES302050	CES302050-C	5	10	50	6
CES302050S5	CES302050S5-C	5	10	50	5
CES302060	CES302060-C	6	12	60	6
CES302080	CES302080-C	8	16	70	8
CES302100	CES302100-C	10	18	70	10
CES302120	CES302120-C	12	20	75	12
CES302140	CES302140-C	14	24	80	14
CES302160	CES302160-C	16	26	80	16
CES302200	CES302200-C	20	32	100	20

■ 対応被削材

炭素鋼 ~HB225	合金鋼 HB225~325	プリハードン 鋼HRC30~50	焼き入れ鋼		銅	グラファイト	鋳鉄 ~FCD500	アルミ	ステンレス鋼
			KD61~HRC55	SKD11~HRC55					
●	●	●			●		●		

Head office & Changwon Factory

172, Sahwa-ro, Uichang-gu, Changwon-si, Gyeongsangnam-do,
Korea [51389]
TEL. +82-55-286-0905 FAX. +82-55-286-0978

WIDIN USA

1261 Wiley Rd. Unit F., Schaumburg, IL 60173, USA
TEL. +1-847-947-8320 FAX. +1-847-947-8322

WIDIN Viet Nam (OFFICE & FACTORY)

Lot CN5, Hop Thinh Industrial Zone, Hop Thinh Commune, Hiep Hoa Dis-
trict, Bac Giang Province, Viet Nam
TEL. +84-20-4248-4883